

MANUTENZIONE E RIPARAZIONE:

1) Depressurizzare e drenare la linea su cui sono montati gli accumulatori e assicurarsi che non vi sia pressione in linea, scaricare la precarica di azoto contenuta all'interno dell'accumulatore utilizzando l'apparecchiatura di precarica e controllo tipo AR o ARM.

2) Dopo essersi assicurati che la pressione interna sia pari a zero, procedere svitando la valvola di gonfiaggio azoto (R).

3) Smontare l'accumulatore dall'impianto e fissare in un morsa la parte inferiore (B) dell'accumulatore.

4) Svitare la calotta superiore (A) con una chiave a nastro/catena per le esecuzioni come da disegno 1, oppure con una chiave a compasso o fissa per le esecuzioni come da disegno 2, 3 e 4

5) Estrarre la membrana (M) ed eventuali guarnizioni.

6) Pulire e bonificare perfettamente le superfici interne dell'accumulatore; lubrificare e inumidire con abbondante olio idraulico la membrana (almeno il 5% del volume della stessa), le eventuali guarnizioni, i filetti e tutte le superfici interne a contatto con essa; infilare la membrana nell'apposita sede, avvitare la calotta o tappo superiore (A) in modo energico fino ad avvenuta compressione prestando attenzione ai filetti. Avvitare la valvola azoto (R).

7) Procedere alla ricarica di azoto secco N2 con apparecchiatura tipo AR o ARM, assicurandosi che sulla bombola di azoto ci sia installato un riduttore di pressione idoneo. Immettere molto lentamente l'azoto nell'accumulatore per permettere alla membrana di distendersi correttamente lungo la superficie interna dell'accumulatore sino a raggiungere un valore del 5% superiore a quello desiderato; scollegare il tubo di collegamento tra la bombola d'azoto e l'apparecchiatura di precarica tipo AR o ARM. Attendere alcuni minuti perché la temperatura del gas si stabilizzi e tarare correttamente tramite l'apparecchiatura di precarica tipo AR o ARM la pressione di precarica scaricando il gas in eccesso.

NOTA:
 E' severamente proibito l'uso di aria, ossigeno, aria compressa o gas differenti dall'azoto, rischio esplosione (effetto diesel).

Animazioni ed ulteriori informazioni sono disponibili sul sito www.fox.it

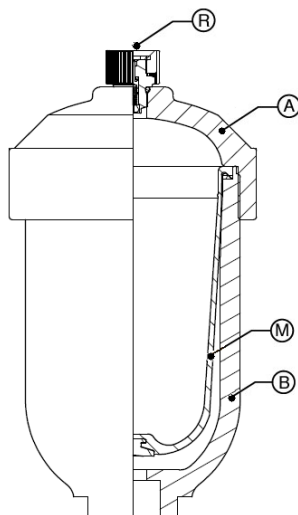

Dis. n°1 / Drw. n°1

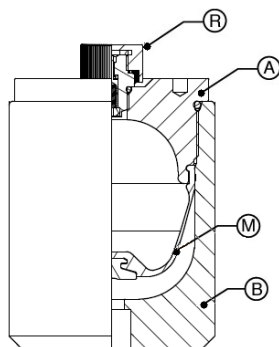

Dis. n°2 / Drw. n°2

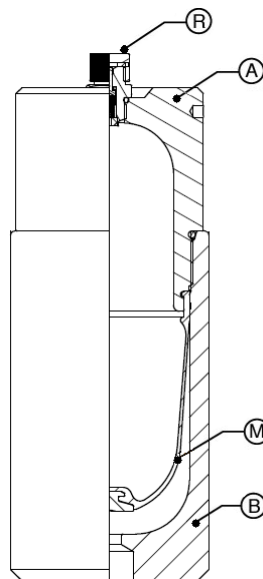

Dis. n°3 / Drw. n°3

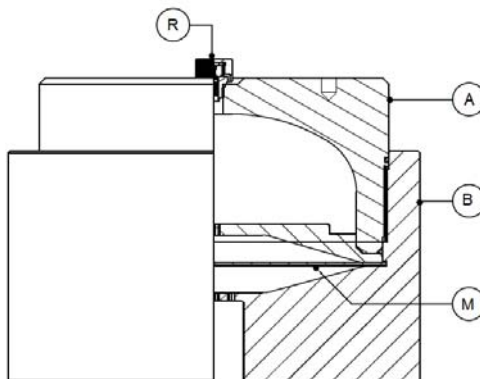

Dis. n°4 / Drw. n°4

MAINTENANCE AND REPAIR:

1) Depressurize and drain the line where the accumulators are installed and make sure that there is no pressure inside of the line, release the nitrogen precharge inside of the accumulator using the AR or ARM type precharging and control kit equipment.

2) After making sure that there is no internal pressure in the accumulator, proceed by unscrewing the nitrogen inflation valve (R).

3) Disassemble the accumulator from the system and fix the lower part (B) of the accumulator in a bench vice.

4) Unscrew the upper cap (A) with a belt/chain key for executions as per drawing 1, or with a compass or fixed key for executions as per drawing 2, 3 and 4

5) Remove the diaphragm (M) and eventual seals.

6) Clean and reclaim the internal surfaces of the accumulator perfectly; lubricate and wet the diaphragm (minimum 5% of the volume of it), possible gaskets, threads and all internal surfaces in contact with it with abundant hydraulic oil; insert the diaphragm into the appropriate seat, screw the cap or top cap firmly until compression occurs, paying attention to the internal thread. Screw nitrogen valve (R).

7) Proceed with recharge of dry nitrogen N2 with AR or ARM type equipment, making sure that a suitable pressure reducer is installed on the nitrogen cylinder. Introduce the nitrogen very slowly into the accumulator to permit the diaphragm to extend correctly along the internal surface of the accumulator until to reach a value of 5% higher than necessary pressure; disconnect the connection pipe between the nitrogen cylinder and the AR or ARM precharging and control kit equipment. Wait a few minutes for permit to stabilize the gas temperature and correctly calibrate the precharge pressure using the AR or ARM precharge equipment, discharging the excess gas.

NOTE:
 The use of air, oxygen, compressed air or gas different than nitrogen, is strictly prohibited explosion risk (diesel effect).

Animation and additional information are available on website www.fox.it